

KSK

Sp.z o.o. Ruda Śląska

ZATAPIALNA
POMPA SZLAMOWA

PZM-150K

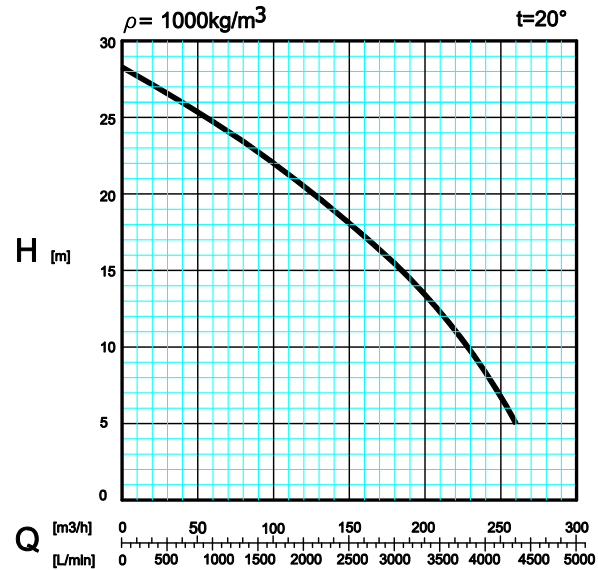
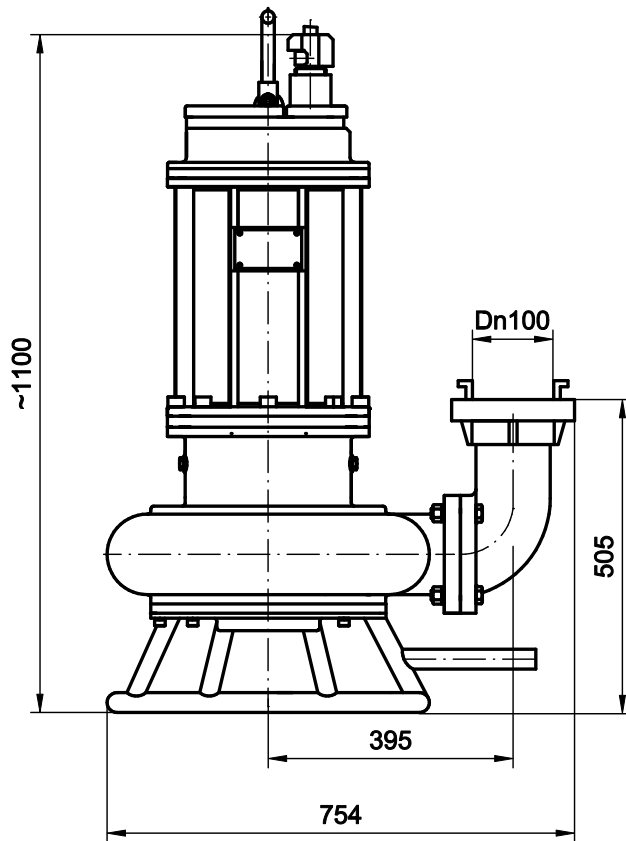

Charakterystyka pracy pompy

Wydajność	[m³/h]	0-260
Wysokość podnoszenia	[m]	5-28
Nominalna moc silnika	[kW]	15
Napięcie zasilania	[V]	400
Nominalny pobór prądu	[A]	27
Prędkość obrotowa	[obr./min]	1450
Masa pompy	[kg]	235
Maksymalna głębokość zanurzenia	[m]	10
Stopień ochrony		IP X8
Maksymalna wielkość zanieczyszczeń		100mm