

Charakterystyka pracy pompy

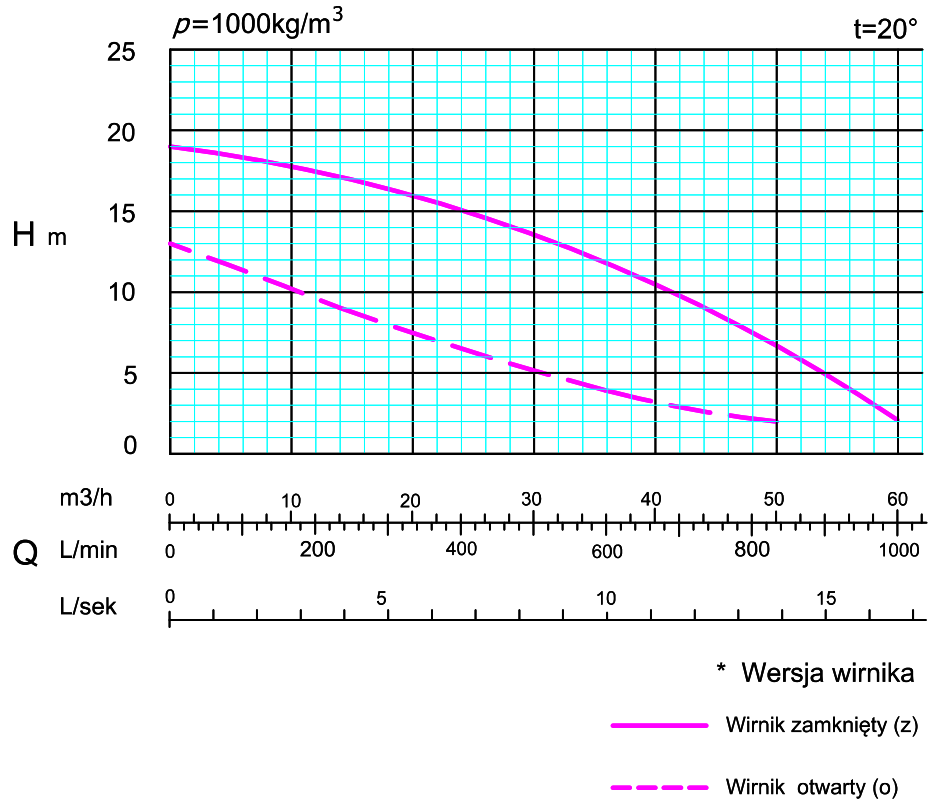
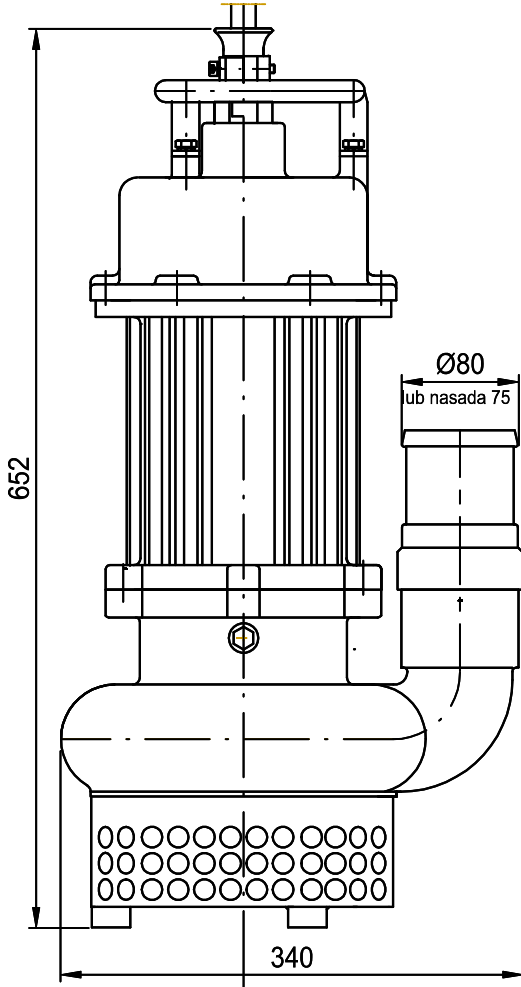

Pompa posiada certyfikat ATEX nr: OBAC 12 ATEX 247X

PARAMETRY PRACY POMPY

		PZ-22GKz		PZ-22GKo	
Wydajność	[m ³ /h]	0-60		0-50	
Wysokość podnoszenia	[m]	19-2		13-2	
Niominalna moc pompy	[kW]	2,2		2,2	
Napięcie zasilania	[V]	500	1000	500	1000
Nominalny pobór prądu	[A]	3,7	1,9	3,7	1,9
Prędkość obrotowa	[obr./min]	2855			
Masa pompy	[kg]	54			
Maksymalna głębokość zanurzenia	[m]	8			
Stopień ochrony		IP 68			
Oznaczenie wykonania przeciwwybuchowego		IM2c		Ex dI Mb	
Maksymalna wielkość zanieczyszczeń	[mm]	15		40	