

Charakterystyka pracy pompy

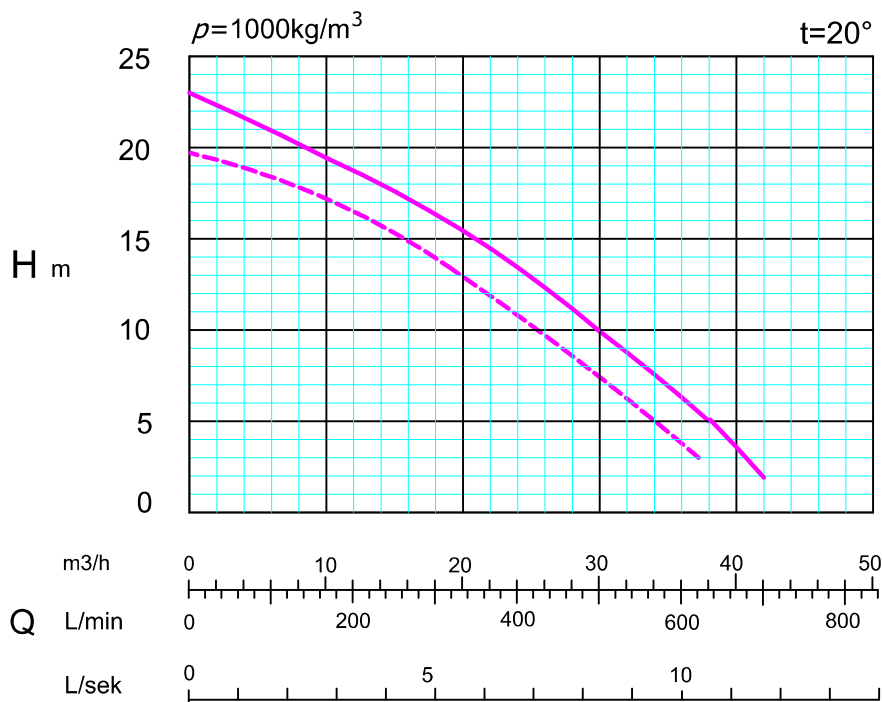
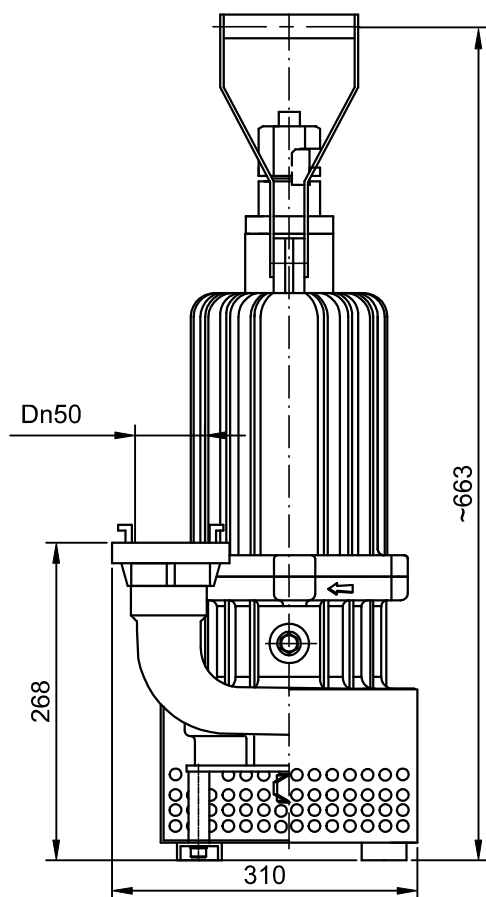

* Wersja wirnika

— Wirnik zamknięty (z)

- - - Wirnik otwarty (o)

Pompa posiada certyfikat ATEX nr: OBAC 12 ATEX 247X

PARAMETRY PRACY POMPY

		PZ-22GEz		PZ-22GEo	
Wydajność	[m ³ /h]	0-42		0-37	
Wysokość podnoszenia	[m]	23-2		20-4	
Nominalna moc pompy	[kW]	2,2		2,2	
Napięcie zasilania	[V]	400	500	400	500
Nominalny pobór prądu	[A]	4,7	3,7	4,7	3,7
Prędkość obrotowa	[obr./min]	2855			
Masa pompy	[kg]	41			
Maksymalna głębokość zanurzenia	[m]	8			
Stopień ochrony		IP 68			
Oznaczenie wykonania przeciwybuchowego		IM2c		Ex dI Mb	
Maksymalna wielkość zanieczyszczeń	[mm]	18		15	